

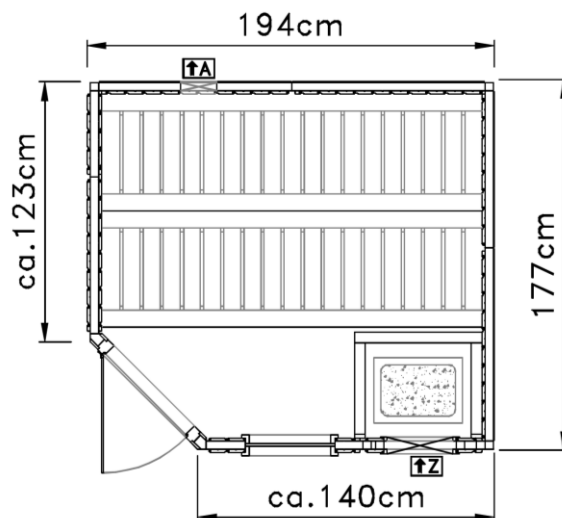

# Elementsauna

Art.-Nr.: 508.2018.12



Außenmaß	Innenmaß	Saunahöhe	erforderl. Raumhöhe	Grundfläche	Rauminhalt	Gewicht
[cm]	[cm]	[cm]	[cm]	[m <sup>2</sup> ]	[m <sup>3</sup> ]	[kg]
194 x 177	179 x 162	199	210	3,34	6,76	325

## ALLGEMEINES

- Sauna in Element-Bauweise
- Material: nordisches Fichtenholz,
- Inneneinrichtung: 2 Liegen 55cm tief, 2 Kopfstützen, Ofenschutzgitter und weka-Bodenmatte
- Tür wahlweise nach rechts oder links öffnend

## WANDAUFBAU

- Innenverkleidung: 14mm starke Profilbretter
- Außenverkleidung: Frontwände aus 14mm starken Profilbrettern, Rückwände aus Holzfasernplatten
- Isolierung mit Mineralfaser-Wärmedämmplatten TW-40 , Dampfsperre aus Aluminiumfolie

## DECKE

- 60 mm starke, isolierte Deckenelemente
- Isolierung mit Mineralfaser-Wärmedämmplatten TW-40 , Dampfsperre aus Aluminiumfolie

## TÜR / FENSTER

- Ganzglastür aus 8mm starkem Sicherheitsglas in Parsolbronce - Tönung
- Fenster 55 x 178cm mit Sicherheitsglas in Parsolbronce - Tönung

## OFEN-SETS ALS ZUBEHÖR

- **OS:** Ofen 7,5 KW, Steuerung mit Zeitvorwahl und Steine
- **BioS:** Sauna-Dampfbad Kombiofen 7,5 KW, Steuergerät und Steine

## ZUBEHÖR (gegen Aufpreis)

- Aufgusskübel, Schöpfkelle, Leuchten-Set, Klimamesser, Aufgusskonzentrate, Sanduhr u.v.m.
  - Silikonkabel-Sets
  - weka-Farblicht-Anwendung
  - Sauna-Querliege
  - Komfortpaket bestehend aus: Rückenlehne, Liegenblende
- Das gesamte Zubehör finden Sie im weka- Saunakatalog.

## VERPACKUNG

- 1 Paket Saunakabine incl. Montagematerial und übersichtlicher Montageanleitung
- Verpackungsmaße: L/B/H 195/98/103 cm

